

## Спецификация Develon DX150W-7B

Ковш (SAE), м <sup>3</sup>	0,59
Стрела, мм	4 400
Рукоять, мм	2 100
Эксплуатационная масса, кг	13 520

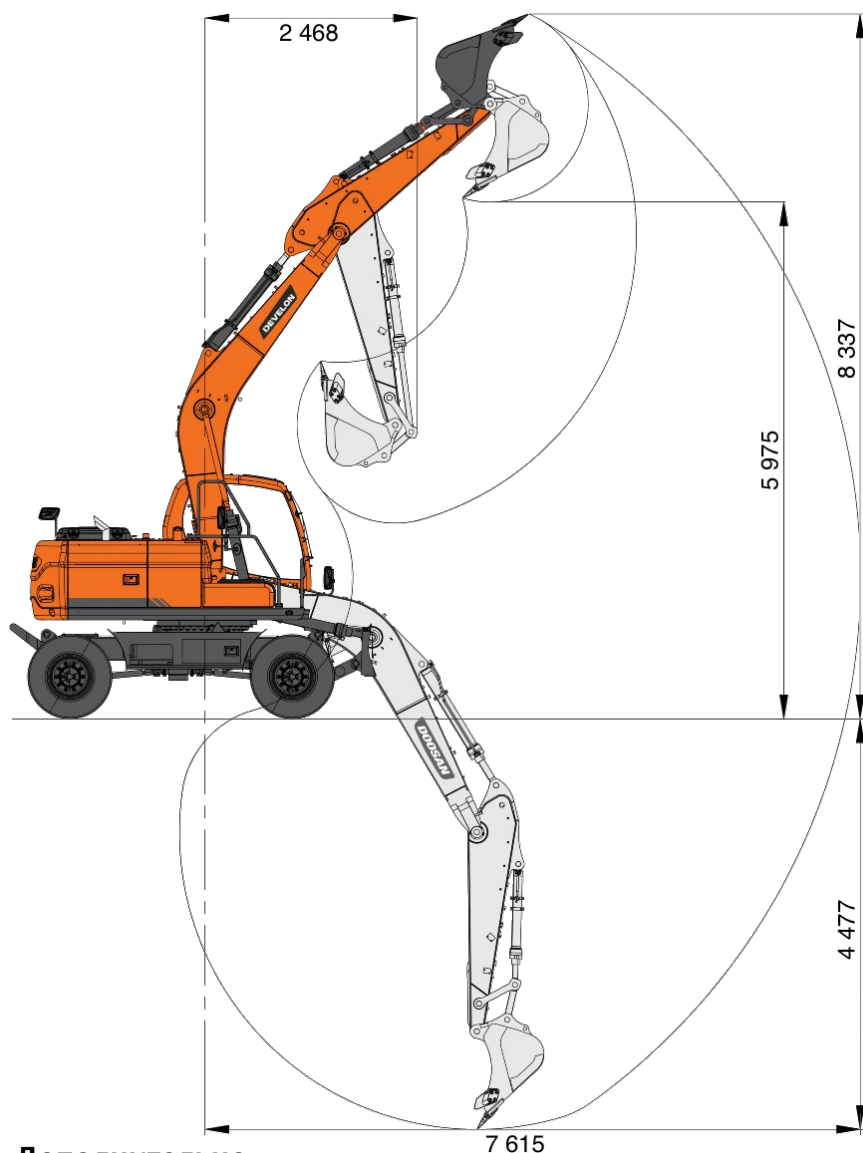
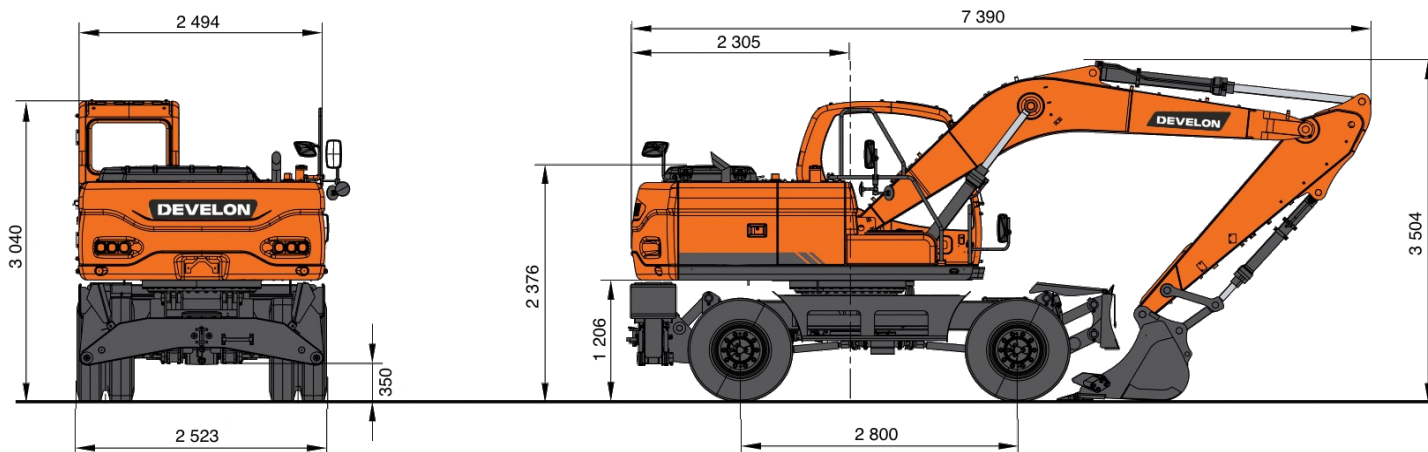

### Двигатель

Develon DL06B-C3, TIER III - 136 л.с.  
 Фильтр-водоотделитель с подогревом  
 Дополнительный фильтр-водоотделитель  
 Воздушный фильтр грубой очистки циклонного типа  
 Емкость топливного бака 280 л

### Гидравлическая система

1-поточная гидролиния  
 Основные насосы - 2 x 167 л/мин.  
 Скорость поворота от 0 до 12,1 об/мин  
 Номинальное давление: 350 кгс/см<sup>2</sup>  
 Гидравлическое масло для низких температур (VG32)  
 Емкость гидробака 102 л

### Электрооборудование

Стартер 24 В / 6 кВт  
 Батареи 2 x 12 В / 100 А.час  
 Генератор 60 А  
 2 лампы освещения на кабине  
 LED лампа на стреле  
 Проблесковый маячок

### Привод на шасси

Полный гидростатический привод  
 2-х ступенчатая коробка передач с переключением скоростей под нагрузкой  
 Максимальная скорость хода 38 км/ч  
 Бульдозерный отвал спереди  
 Независимые аутригеры  
 Шины 8x9.00-20-14PR

### Кабина

Радио+MP3 (стерео)  
 Кондиционер и обогреватель  
 Козырек от дождя  
 Высокое сиденье оператора  
 Стальной люк  
 Боковые зеркала  
 Камера заднего вида  
 Противозумный комплект

### Дополнительно

Инструкция оператора на русском языке  
 Печатный каталог запчастей